



Universitas Al Azhar Indonesia

**UNIVERSITAS AL AZHAR INDONESIA**  
**DIREKTORAT SUMBER DAYA MANUSIA**  
**PENGEMBANGAN KARIR DOSEN**

Nomor SOP : 005/SOP/B-04/UAI/2022

Tgl. Pembuatan : 6 Desember 2022

Tgl. Revisi : -

Tgl. Efektif : 6 Januari 2023

Diperiksa oleh,  
Direktur Sumber Daya Manusia

Dinar Koesoemoadji, S.Si., M.Si.  
NIP. 03.00.0.1.0048.

Nama SOP : **SERTIFIKASI DOSEN**

**DASAR HUKUM**

- Peraturan Menteri Riset, Teknologi, dan Pendidikan Tinggi Nomor 2 tahun 2016 tentang perubahan atas Peraturan Menteri Riset, Teknologi, dan Pendidikan Tinggi Nomor 26 tahun 2015 Registrasi Pendidik pada Perguruan Tinggi.
- Peraturan Menteri Riset, Teknologi, dan Pendidikan Tinggi Republik Indonesia Nomor 61 Tahun 2016 Tentang Pangkalan Data Pendidikan Tinggi

**KUALIFIKASI PELAKSANA**

- Memahami Registrasi Pendidik
- Memahami Inpassing dosen
- Memahami Jabatan Akademik Dosen

**KETERKAITAN**

- SOP Registrasi Dosen
- SOP Inpassing Dosen

**PERALATAN/PERLENGKAPAN**









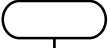

- Komputer dengan aplikasi office dan sejenisnya







**PERINGATAN**

Review SOP dilaksanakan setiap tahun.

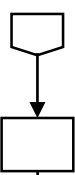
**PENCATATAN DAN PENDATAAN**

Disimpan sebagai data elektronik dan manual.

Uraian		Pelaksana					Mutu Baku			Ket.
		Dosen	WR II	DSDM	LLDIKTI	DIKTI	Kelengkapan	Waktu	Output	
1.	Dosen <i>update</i> Portofolio di SISTER						Surat Permohonan	Berdasarkan Periode	Dokumen	
2.	Dosen wajib mengerjakan BKD Selama 2 Tahun						Disposisi	Berdasarkan Periode	Dokumen	
3.	Dosen wajib mengikuti Tes TKDA, TOEP dan PEKERTI						sertifikat	Berdasarkan Periode	Data	
4.	Hasil dari TES wajib terupload pada <i>sister.uai.ac.id</i>						Notifikasi sistem	Berdasarkan Periode	Data	
5.	Kemendikbud menetapkan data eligible (Dosen yang sudah terpenuhi syarat dan kelengkapan nya) di laman <i>sister</i>						Notifikasi sistem	Berdasarkan Periode	Data	
6.	Data eligible akan dikeluarkan untuk mengikuti sertifikasi pendidik						Data Sistem	Berdasarkan Periode	Data	
7.	DSDM akan menyampaikan data eligible yang ada di laman SISTER untuk disampaikan ke wakil rektor II						Rekap Data	1 hari	Rekap Data	
8.	Wakil Rektor II akan memberikan informasi ke calon DYS untuk mulai mengisi Laman SISTER nya						Rekap Data	1 hari	Rekap Data	
9.	Calon DYS melakukan kegiatan mengisi dokumen pernyataan diri dosen dalam unjuk kerja tridharma perguruan tinggi (PDD-UKTPT)	 					Data Sistem	Berdasarkan Periode	Data Dan Dokumen	

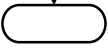
Uraian		Pelaksana					Mutu Baku			Ket.
		Dosen	WR II	DSDM	LLDIKTI	DIKTI	Kelengkapan	Waktu	Output	
10.	Penerbitan 10 akun untuk penilaian persepsional diri : 3 Akun untuk Sejawat, 1 akun untuk Atasan, 5 akun untuk mahasiswa, 1 akun untuk menilai diri sendiri						Data Sistem	Berdasarkan Periode	Penilaian Sistem	
11.	Melakukan isian PDD UKTPT						Data Sistem dan Dokumen	Berdasarkan Periode	Data dan Dokumen	
12.	Memvalidasi semua isian dan mengunduh lembar pengesahan untuk ditandatangani pimpinan						Data Sistem dan Dokumen	Berdasarkan Periode	Dokumen	
13.	Operator PT mengunggah lembar pengesahan yang sudah ditandatangani dan kemudian diajukan penilaian						Data Sistem dan Dokumen	Berdasarkan Periode	Dokumen	
14.	Menunggu hasil yudisium kelulusan yang akan diumumkan di laman SISTER						Notifikasi Sistem	Berdasarkan Periode	Notifikasi Sistem	